

# LAC LÉMAN

Extrait de la législation • Edition 2015

## Découvrez la pêche dans le Léman !



### ENGINS ET MÉTHODES DE PÊCHE

#### HAMEÇONS ET AMORCES

- L'utilisation d'hameçons munis d'un ardillon est autorisée.
- L'hameçon peut mesurer au maximum 20 mm entre la pointe et la hampe pour les hameçons simples (15 mm pour les autres types).
- L'usage de poissons d'appâts vivants est autorisé pour la pêche au fil dormant, à la ligne flottante, plongeante (hormis la gambe) et dormante, à partir de la rive ou d'une embarcation non mue volontairement.
- Il est interdit d'utiliser comme amorces : des salmonidés, brochets, perches, des poissons menacés, des écrevisses, ainsi que des espèces étrangères au lac.
- Les poissons d'appât vivants doivent être attachés par la bouche.

#### LIGNE TRAÎNANTE, GAMBE ET AUTRES ENGINS

- L'usage de la ligne traînante est interdit pendant la période de protection des salmonidés, à l'exception de la ligne autorisée pour la pêche du brochet (max. 10 leurres de longueur minimale de 18 cm).
- Les lignes traînantes ne doivent pas s'étendre à plus de 200 m à l'arrière de l'embarcation (avec ballon blanc), ni s'écarter de plus de 50 m de part et d'autre.
- Au maximum 20 leurres par embarcation sont permis pour la pêche à la ligne traînante, munis chacun de max. 3 hameçons simples, doubles ou triples.
- Il est permis d'utiliser 3 lignes au maximum à choix: ligne flottante, ligne au lancer, ligne dormante, ligne plongeante ou gambe, munies de max. 6 hameçons chacune (ou remplacées par une seule ligne avec 18 hameçons).
- L'usage de la gambe est interdit du 1<sup>er</sup> au 25 mai.
- Il est permis d'utiliser au maximum six balances à écrevisses.

#### PÊCHE LIBRE (SANS PERMIS)

- La pêche sans permis est autorisée avec 1 ligne flottante, munie d'un flotteur fixe et d'un hameçon simple.
- Les enfants âgés de moins de 14 ans ont le droit de pêcher à la gambe ou à la ligne plongeante et dormante depuis une embarcation, sous la responsabilité d'un titulaire de permis, ainsi que depuis la rive.

### ESPÈCES - CAPTURES

Espèce	Périodes de protection	Longueur minimale [cm]*	Captures par jour [pce]
Truite		35	8 (250/an)
Omble-ch.	13.10.14 - 17.01.2015 19.10.15 - non défini	27	10 (250/an)
Corégone		30	10 (250/an)
Brochet	1 <sup>er</sup> au 20 avril	45	5
Perche	1 <sup>er</sup> au 25 mai	(15)**	100

\* La longueur est déterminée du bout du museau à l'extrémité de la nageoire caudale (voir schéma au verso).

\*\* Toute perche capturée à la ligne doit être conservée.

- La pêche de l'ombre est interdite toute l'année.
- La pêche des écrevisses européennes à pattes blanches et à pattes rouges est interdite.
- Le transport des écrevisses vivantes hors du lac est strictement interdit. Les écrevisses capturées doivent être mises à mort sur le lieu de pêche.
- La capture des poissons doit être effectuée avec ménagement. Les poissons blessés ne doivent pas être détenus vivants.
- Tout poisson pêché durant sa période de protection doit être immédiatement et soigneusement remis à l'eau.
- Dans les eaux suisses, les poissons doivent être mis à mort sans tarder ; toutefois, les pêcheurs titulaires d'une attestation SaNa peuvent stocker des poissons jusqu'à la fin de la journée de pêche (ces poissons ne doivent pas souffrir du fait du stockage). Il est interdit de remettre à l'eau un poisson qui a été stocké.
- La date, le nombre et le poids des captures doivent être inscrits dans le carnet.
- Pour permettre le contrôle du poisson, le pêcheur n'est pas autorisé à couper la tête ou la queue du poisson avant d'être arrivé à son domicile.

### HEURES DE PÊCHE

Les pêcheurs de loisirs ne peuvent pêcher plus d'une demi-heure avant le lever du soleil ni plus d'une demi-heure après le coucher du soleil

### INTERDICTIONS DE PÊCHE

Toute pêche est interdite :

- à l'intérieur des roselières et des réserves naturelles ;
- dans les périmètres de protection (embouchures) définis à l'art. 46 du Règlement d'application de l'Accord international sur la pêche dans le Léman ;
- dans les eaux suisses, la pêche au lancer est interdite dans les ports et depuis les quais et débarcadères publics.



Corégone

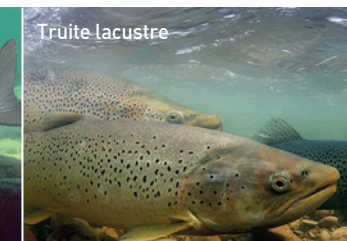

Truite lacustre



Brochet



Omble-chevalier



Perche



Lotte



Seuls les textes légaux en vigueur font foi : Règlement du 1<sup>er</sup> janvier 2011 d'application de l'Accord entre le Conseil fédéral suisse et le gouvernement de la République française concernant la pêche dans le lac Léman. Règlement du 29 juin 2000 d'exécution du concordat intercantonal sur la pêche dans le lac Léman. Arrêté du 17 mars 2011 réglementant la pêche dans les eaux françaises du lac Léman.

Nous vous souhaitons d'agréables et d'inoubliables moments halieutiques !

# SIGNALISATION DES ENJINS DE PÊCHE

Merci de vous tenir à distance (risque d'accrochage)



## NASSE À POISSONS

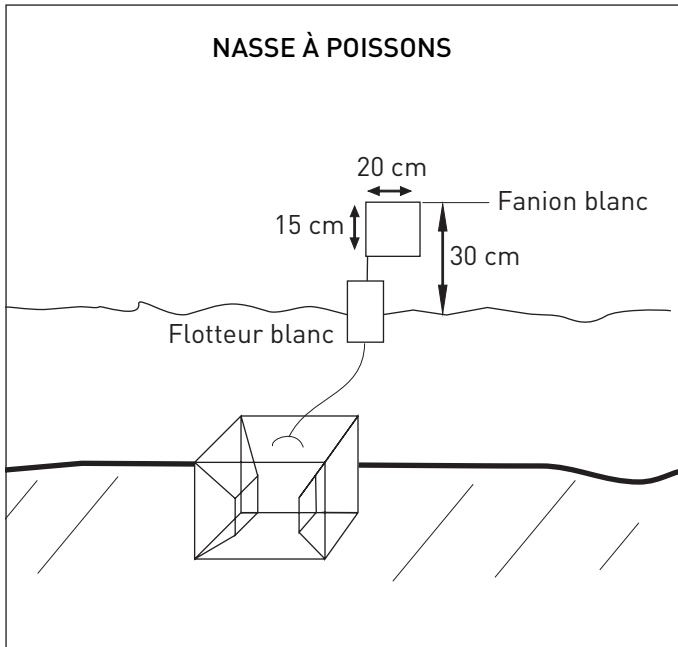

## GRAND FILET

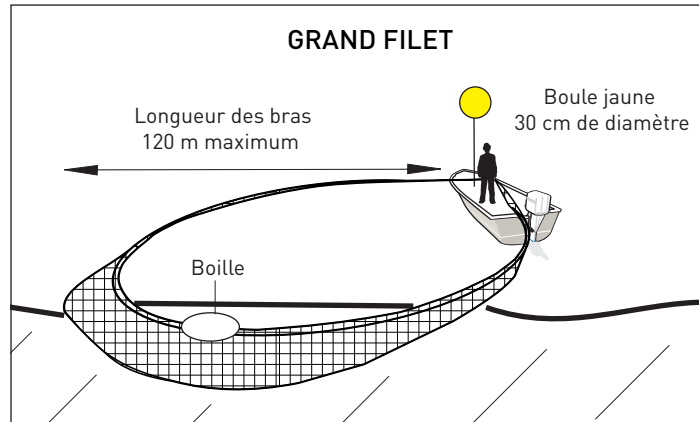

## PETIT FILET DORMANT

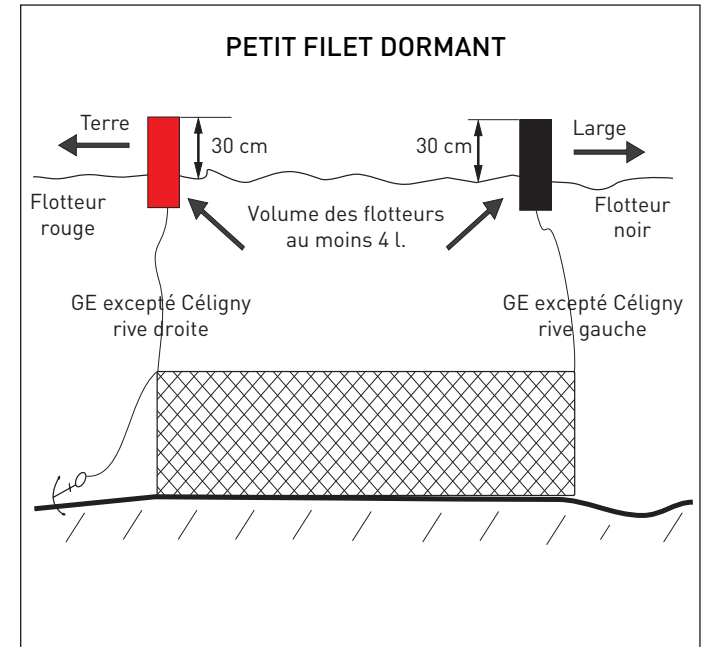

## NASSE À ÉCREVISSES

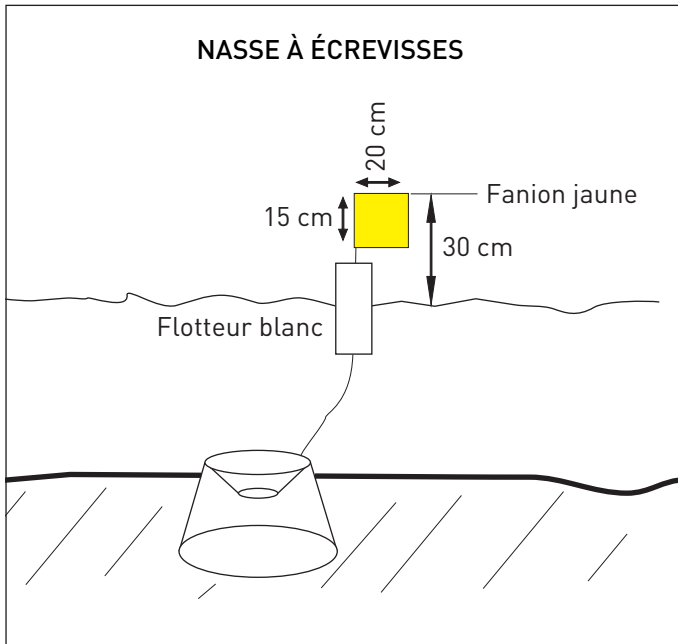

## TRÂÎNE

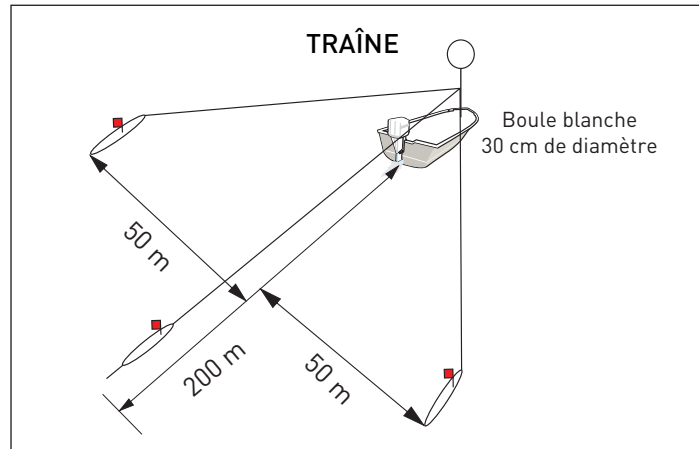

## PETIT FILET DORMANT

Signalisation pour un seul filet tendu perpendiculairement à la rive

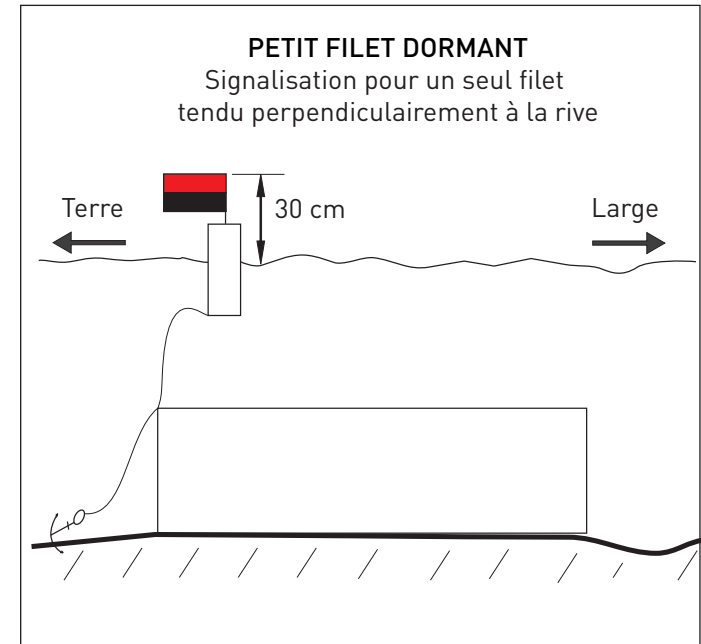

## COMMENT MESURER LE POISSON

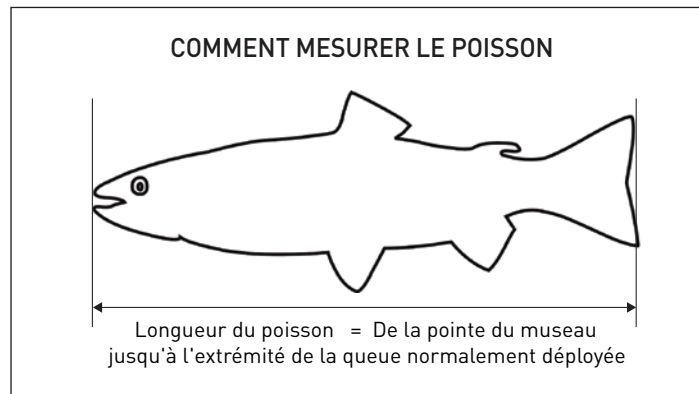

# GENFERSEE

Auszug aus der Gesetzgebung • Ausgabe 2015

## FISCHEREIGERÄTE UND -METHODEN

### ANGELHAKEN UND KÖDER

- Es dürfen Angeln mit Widerhaken verwendet werden.
- Einerhaken dürfen zwischen Spitze und Ansatz nicht mehr als 20 mm messen, (höchstens 15 mm für andere Arten von Angelhaken).
- In den Schweizer Gewässern dürfen Sportfischer, die Inhaber eines Sachkundenachweises (SaNa) sind, Angeln mit Widerhaken verwenden.
- Lebende Köderfische dürfen für die Fischerei (mit SaNa in den Schweizer Gewässern) nur verwendet werden mit: der Schwebangel, Senkangel (abgesehen von der Gambe/Hegene) oder Setzangel, vom Ufer oder von einem nicht absichtlich getriebenen Wasserfahrzeug aus.
- Die Verwendung der folgenden Köder ist verboten: Salmoniden, Hechte, Fische mit Gefährdungstatus, Krebse und Arten, die zu einer im Genfersee standortfremden Art gehören.
- Lebende Köderfische dürfen nur am Maul am Angelhaken befestigt werden.

### SCHLEPPANGEL, GAMBE UND ANDERE GERÄTE

- Während der Schonzeit für Salmoniden ist die Verwendung von Schleppangeln verboten; eine Ausnahme bilden diejenigen, die für den Fang von Hechten zugelassen sind (die mit höchstens zehn Köder ausgerüstet sind, welche aus einem mindestens 18 cm langen Körper bestehen).
- Die Schleppangeln dürfen hinter dem Boot (mit weissem Ball) nicht länger als 200 Meter und seitlich nicht weiter als 50 Meter von der Bootsachse entfernt sein.
- Sie dürfen pro Boot höchstens 20 Köder aufweisen, und jeder Köder darf mit höchstens drei Einerhaken, Doppel- oder Dreierangeln mit oder ohne Widerhaken versehen sein.
- Es dürfen wahlweise maximal drei der folgenden Angelgeräte verwendet werden: Schwebangel, Wurfangel, Setzangel, Senkangel oder Gambe mit höchstens sechs verzweigten Angelhaken (oder ersetzt durch eine einzige Angel mit höchstens 18 Angelhaken ersetzt werden).
- Vom 1. bis zum 25. Mai ist die Verwendung der Gambe verboten.
- Es dürfen höchstens sechs Krebsnetze verwendet werden.

### FREIE FISCHEREI (OHNE PATENT)

- Ohne Patent ist das Fischen mit einer schwimmenden Angel, mit einem festsitzenden Schwimmer und einem einfachen Angelhaken gestattet.
- Für Kinder unter 14 Jahren ist das Fischen mit der Gambe oder mit der Senk- und Setzangel, vom Ufer oder einen Wasserfahrzeug aus – unter der Verantwortung eines Patentinhabers – gestattet.

## Entdecken Sie die Fischerei im Genfersee!



## ARTEN UND HÖCHSTFANGZAHL

Art	Schonzeit	Fangmindestmass [cm]*	Fangzahl pro Tag
Seeforelle	13.10.14 - 17.01.2015 19.10.15 - nicht bestimmt	35	8 (250/Jahr)
Seesaibling		27	10 (250/Jahr)
Felchen		30	10 (250/Jahr)
Hecht	1. - 20 April	45	5
Egli	1. - 25. Mai	(15)**	100

\* Die Länge eines Fisches wird von der Kopfspitze bis zu den Spitzen der natürlich ausgebreiteten Schwanzflosse gemessen (siehe Schema Rückseite).

\*\* Alle Eglis, die mit der Angel gefangenen werden, müssen behalten werden.

- Der Fang von Äschen ist ganzjährig verboten.
- Der Fang europäischer Dohlenkrebse und Edelkrebse ist verboten.
- Der Transport lebender Krebse ausserhalb des Sees ist streng untersagt.
- Gefangene Krebse müssen unverzüglich am Fangort getötet werden.
- Fische müssen schonend gefangen werden. Verletzte Fische dürfen nicht lebend gehältert werden.
- Fische, die während ihrer Schonzeit gefangen werden, sind unverzüglich und sorgfältig ins Wasser zurückzusetzen.
- In Schweizer Gewässern sind Fische unverzüglich zu töten; Fischer, die über einen Sachkundenachweis verfügen, dürfen lebende Fische kurzfristig hälteln; die Fische dürfen durch die Hälterung nicht leiden. Gehälterte Fische dürfen nicht wieder ins Wasser ausgesetzt werden.
- Sie sind verpflichtet, das Datum, die Anzahl Fische und das Gewicht ihrer Fänge je Art gemäss den im Kontrollheft aufgeführten Bestimmungen einzutragen.
- Um die Kontrolle der Fische zu ermöglichen, dürfen die Fischereiberechtigten weder den Kopf noch den Schwanz des gefangenen Fisches abschneiden, bevor sie zu Hause angekommen sind.

## FANGZEITEN

Die Sportfischer dürfen nicht mehr als eine halbe Stunde vor Sonnenaufgang und eine halbe Stunde nach Sonnenuntergang angeln.



## FISCHEREIVERBOT

Jegliche Fischerei ist verboten:

- Innerhalb von Schilfgürteln und in Naturschutzgebieten;
- In den Schutzgebieten (Mündungen) gemäss Art. 46 der Vollzugsverordnung zum internationalen Abkommen über die Fischerei im Genfersee;
- In Schweizer Gewässern ist die Fischerei mit der Wurfangel in den Häfen und von öffentlichen Landestegen aus verboten.

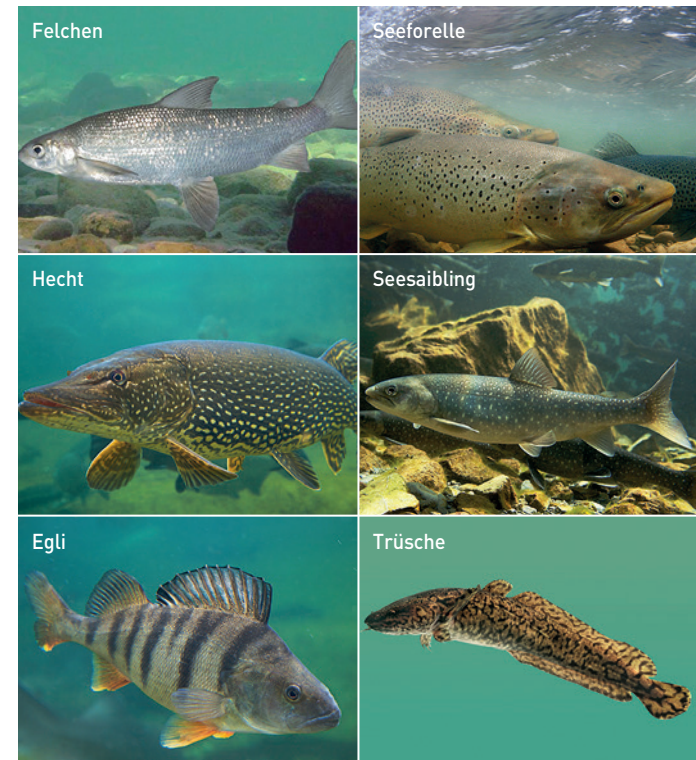

philippecasse.ch • Fotos: Michel Roggo/roggo.ch, iStockphoto



Nur Gesetzestexte sind massgebend: Règlement du 1<sup>er</sup> janvier 2011 d'application de l'Accord entre le Conseil fédéral suisse et le gouvernement de la République française concernant la pêche dans le lac Léman. Règlement du 29 juin 2000 d'exécution du concordat intercantonal sur la pêche dans le lac Léman. Arrêté du 17 mars 2011 réglémentant la pêche dans les eaux françaises du lac Léman.

Wir wünschen Ihnen angenehme und unvergessliche Fischereierlebnisse!



# KENNZEICHNUNG DER FISCHEREIGERÄTE

Bitte Abstand halten (Angelleinen können sich verhaken)



## FISCHREUSEN

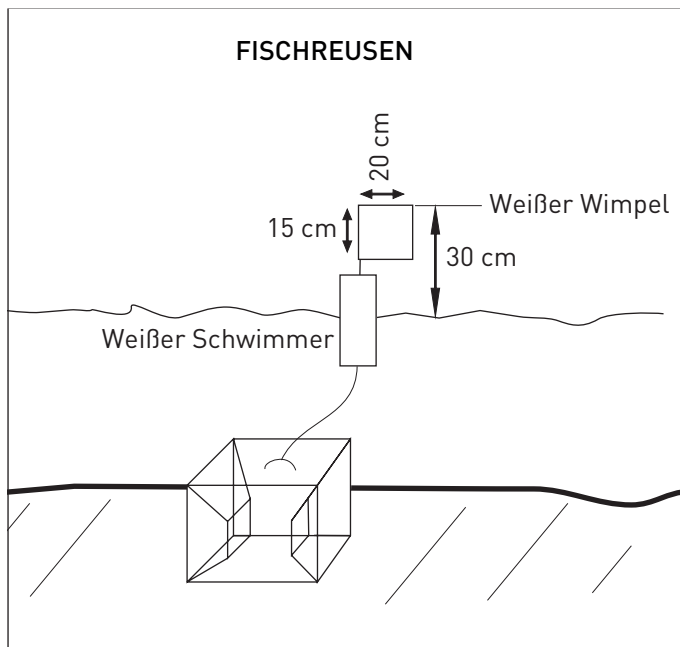

## KREBSREUSE

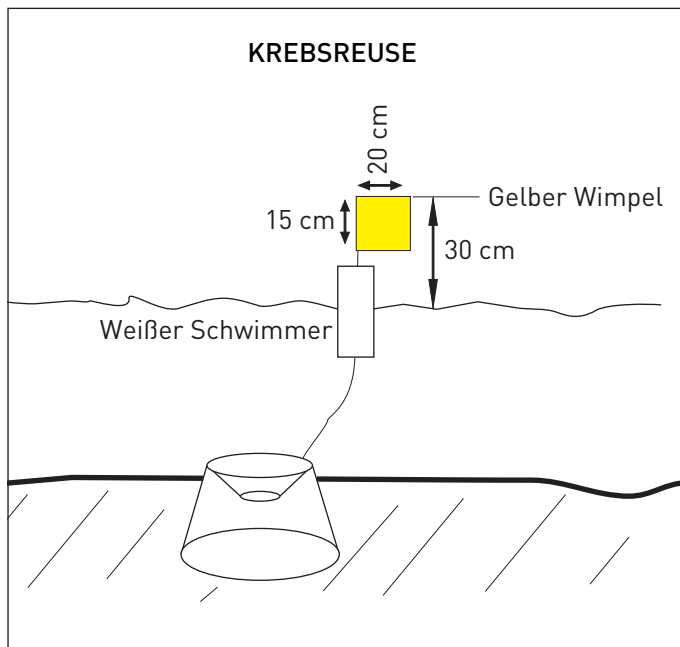

## "GRAND FILET"

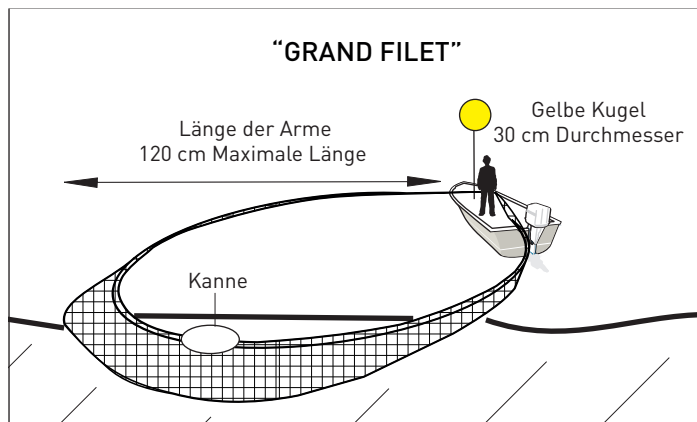

## SCHLEPPANGEL

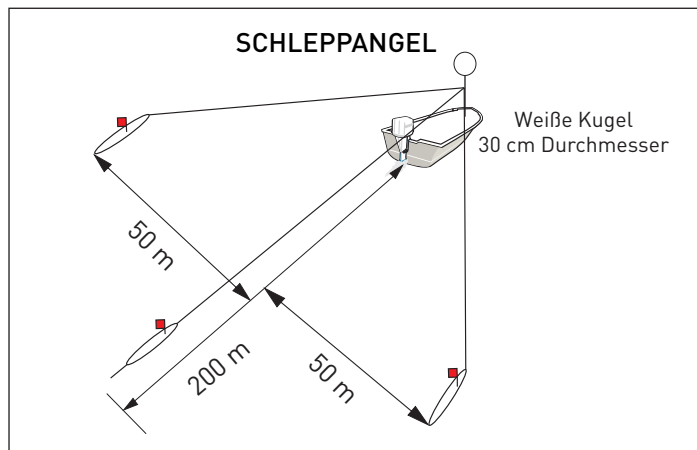

## WIE DER FISCH ZU MESSEN IST

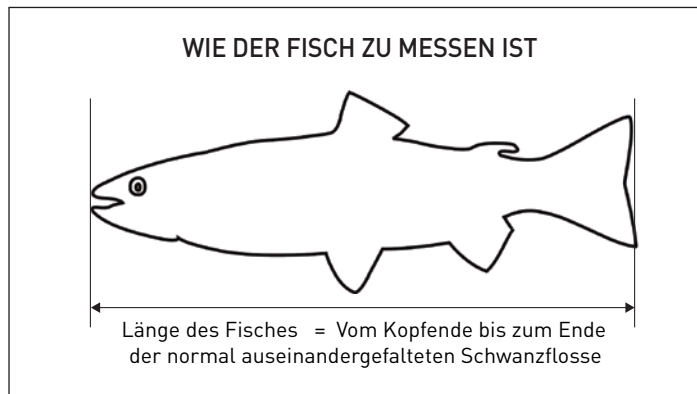

## "PETIT FILET DORMANT"

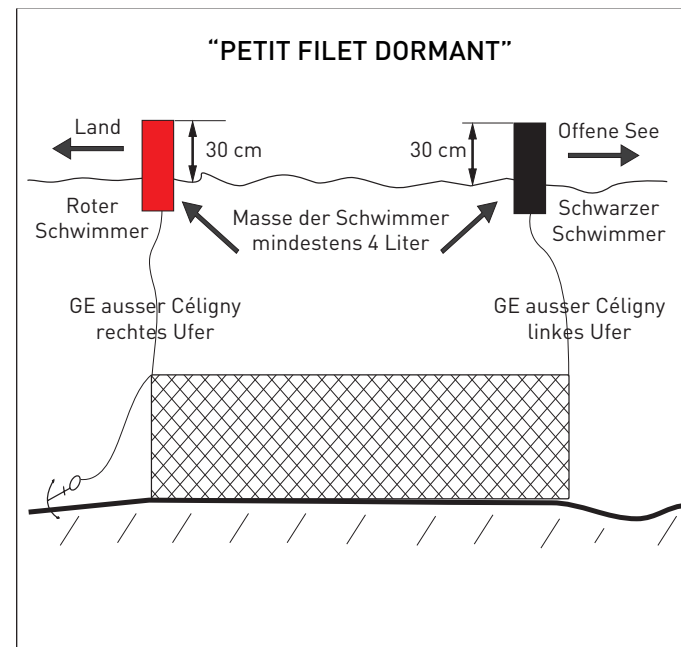

## "PETIT FILET DORMANT"

Signalisierung für ein senkrecht zum Ufer gesetztes einziges Netz

